

ISTRUZIONI PER L'USO E L'INSTALLAZIONE

INSTRUCTIONS POUR L'UTILISATION ET L'INSTALLATION

OPERATING AND INSTALLATION INSTRUCTIONS

GEBRAUCHSANWEISUNGEN UND INSTALLATION

Operatore oleodinamico per cancelli a battente - Operateur hydraulique pour portails à battant
Hydraulic operator for leaf gates - Hydraulischer Antrieb für Flugeltore

Mod.	<i>IDRO</i>	CE
------	--------------------	-----------



IDRO 27 90x90x106



IDRO 39 90x90x104

Misure in mm - Mesures en mm - Measurements in mm - Abmessungen in mm

I**IMPORTANTI ISTRUZIONI PER LA SICUREZZA****ATTENZIONE - È IMPORTANTE PER LA SICUREZZA DELLE PERSONE CHE VENGANO SEGUITE TUTTE LE ISTRUZIONI**

- 1° - Questo libretto d'istruzioni è rivolto esclusivamente a del personale specializzato che sia a conoscenza dei criteri costruttivi e dei dispositivi di protezione contro gli infortuni per i cancelli, le porte e i portoni motorizzati (attenersi alle norme e alle leggi vigenti).
- 2° - L'installatore dovrà rilasciare all'utente finale un libretto di istruzioni in accordo alla 12635.
- 3° - L'installatore prima di procedere con l'installazione deve prevedere l'analisi dei rischi della chiusura automatizzata finale e la messa in sicurezza dei punti pericolosi identificati (seguendo la norma EN 12453/EN 12445).
- 4° - Il cablaggio dei vari componenti elettrici esterni all'operatore (ad esempio fotocellule, lampeggianti, ecc.) deve essere effettuato secondo la EN 60204-1 e le modifiche a questa apportate dal punto 5.2.2 della EN 12453.
- 5° - L'eventuale montaggio di una pulsantiera per il comando manuale del movimento deve essere fatto posizionando la pulsantiera in modo che chi la aziona non si trovi in posizione pericolosa; inoltre si dovrà fare in modo che sia ridotto il rischio di azionamento accidentale dei pulsanti.
- 6° - Tenete i comandi dell'automatismo (pulsantiera, telecomando etc.) fuori dalla portata dei bambini. I comandi devono essere posti ad un'altezza minima di 1,5mt dal suolo e fuori dal raggio d'azione delle parti mobili.
- 7° - Prima di eseguire qualsiasi operazione di installazione, regolazione, manutenzione dell'impianto, togliere la tensione agendo sull'apposito interruttore magnetotermico collegato a monte dello stesso.

ATTENZIONE - UNA SCORRETTA INSTALLAZIONE PUÒ PORTARE A DANNI RILEVANTI
LA DITTA RIB NON ACCETTA NESSUNA RESPONSABILITÀ per eventuali danni provocati dalla mancata osservanza nell'installazione delle norme di sicurezza e delle leggi attualmente in vigore.

CONSERVARE CON CURA QUESTE ISTRUZIONI**IMPORTANTI ISTRUZIONI DI SICUREZZA PER L'INSTALLAZIONE**

- 1° - Se non è previsto nella centralina elettrica, installare a monte della medesima un'interruttore di tipo magnetotermico (omnipolare con apertura minima dei contatti pari a 3mm) che riporti un marchio di conformità alle normative internazionali. Tale dispositivo deve essere protetto contro la richiusura accidentale (ad esempio installandolo dentro quadro chiuso a chiave).
- 2° - Per la sezione ed il tipo dei cavi la RIB consiglia di utilizzare un cavo di tipo NPI07VVF con sezione minima di 1,5mm² e comunque di attenersi alla norma IEC 364 e alle norme di installazione vigenti nel proprio Paese.
- 3° - Posizionamento di un'eventuale coppia di fotocellule: Il raggio delle fotocellule deve essere ad un'altezza non superiore a 70 cm dal suolo e ad una distanza dal piano di movimento dell'anta non superiore a 20 cm. Il loro corretto funzionamento deve essere verificato a fine installazione in accordo al punto 7.2.1 della EN 12445.
- 4° - Per il soddisfacimento dei limiti imposti dalla EN 12453, se la forza di picco supera il limite normativo di 400 N è necessario ricorrere alla rilevazione di presenza attiva sull'intera altezza del cancello (fino a 2,5m max) - Le fotocellule in questo caso sono da applicare all'esterno tra le colonne ed all'interno per tutta la corsa della parte mobile ogni 60÷70cm per tutta l'altezza delle colonne del cancello fino ad un massimo di 2,5m (EN 12445 punto 7.3.2.1) - es. colonne alte 2,2mt => 6 coppie di fotocellule - 3 interne e 3 esterne (meglio se dotate di sincronismo - 6 FIT SYNCRO con 2 TX SYNCRO).

N.B.:È obbligatoria la messa a terra dell'impianto

I dati descritti nel presente manuale sono puramente indicativi.

La RIB si riserva di modificarli in qualsiasi momento.

Realizzare l'impianto in ottemperanza alle norme ed alle leggi vigenti.

F**INSTRUCTIONS IMPORTANTES POUR LA SECURITE****IL EST IMPORTANT POUR LA SECURITE DES PERSONNES DE SUIVRE ATTENTIVEMENT TOUTES INSTRUCTIONS**

- 1° - Ce manuel d'instruction est adressé seulement au personnel spécialisé qui a une connaissance des critères de construction et des dispositifs de protection contre les accidents en ce qui concerne les portails, les portes et les portes cochères motorisées (suivre les normes et les lois en vigueur).
- 2° - L'installateur devra remettre, à l'utilisateur final, une notice technique conformément à la norme EN12635.
- 3° - L'installateur doit avant de procéder à l'installation, prévoir l'analyse des risque de l'automatisation finale et la mise en sécurité des zones dangereuses identifiées (selon la norme EN 12453/12445).
- 4° - Le câblage des différents éléments électriques externes à l'opérateur (ex. photocellules, clignotants, etc...) doit être effectué selon la norme EN 60204-1 et aux modifications apportées au paragraphe 5.2.2 de la norme EN 12453
- 5° - La pose éventuelle d'une commande manuelle par bouton pour la mise en marche de l'automatisme ne doit pas être positionnée dans une zone qui mettrait en danger l'opérateur ; il est également important de l'installer de sorte à éviter toute action accidentelle des boutons.
- 6° - Gardez les commandes de l'automatisme (boutons poussoirs, télécommande etc.) hors de la portée des enfants. Les commandes doivent être placées au minimum à 1,5 m du sol, et hors de rayon d'action des pièces mobiles.
- 7° - Avant d'exécuter quelques opérations d'installation, réglage, entretien de l'installation, couper la tension avec l'interrupteur magnétothermique approprié connecté en amont.

ATTENTION - UNE INSTALLATION INCORRECTE PEUT CAUSER DE GRANDS DOMMAGES
L'ENTREPRISE R.I.B. N'ACCÉPTE AUCUNE RESPONSABILITÉ pour des dommages éventuels provoqués par le manque d'observation lors de l'installation des normes de sécurité et lois actuellement en vigueur.

GARDER MODE D'EMPLOI**INSTRUCTIONS TRÈS IMPORTANTES EN MATIÈRE DE SÉCURITÉ POUR L'INSTALLATION**

- 1° - Si la centrale électrique ne dispose d'aucun interrupteur, il faut en installer un de type magnétothermique en amont de cette dernière (omnipolaire avec ouverture minimale des contacts correspondant à 3mm); la marque de cet interrupteur devra être en conformité avec les normes internationales. Ce dispositif doit être protégé contre toute remise en fonction accidentelle (ex. en l'installant dans un coffre fermant à clé).
- 2° - En ce qui concerne la section et le type des câbles, le conseil de la RIB est celui d'utiliser un câble de type NPI07VVF présentant une section minimale de 1,5mm² et, quoi qu'il en soit, de se conformer à la norme IEC 364, ainsi qu'aux normes d'installation en vigueur dans le pays de destination.
- 3° - Positionnement d'un éventuel jeu de photocellules : le faisceau des photocellules ne doit pas être à une hauteur supérieure à 70 cm du sol et 20 cm du bord du vantail. Leur correct effectivité fonctionnement doit être vérifié terminant l'installation, selon le point de la 7.2.1 de la EN 12445.
- 4° - Afin de satisfaire aux limites imposées par la norme EN 12453, si la force d'impact dépasse la limite de 400N, il sera nécessaire de détecter une présence sur la hauteur totale du portail (jusqu'à un maximum de 2,5m) - Les cellules photo-électriques dans ce cas-ci doivent être s'appliquent extérieurement entre les colonnes et intérieurement pour toute la course de la pièce de mobil chaque 60÷70cm pour toute la taille de la colonne de la porte jusqu'à un maximum de 2,5m (EN 12445 point 7.3.2.1) - exemple: taille 2,2m de colonne = > 6 copies des cellules photo-électriques - 3 internes et 3 externes (meilleur si complet du dispositif de synchronism - FIT SYNCRO avec TX SYNCRO).

N.B.:La mise à terre de l'installation est obligatoire.

Les données figurant dans le présent manuel sont fournies à titre purement indicatif.

La RIB se réserve le droit de les modifier à tout moment, sans aucun préavis.

Effectuer l'installation en conformité avec les normes et les lois en vigueur.

GB**IMPORTANT SAFETY INSTRUCTIONS****WARNING - IT IS IMPORTANT FOR THE SAFETY OF PERSONS TO FOLLOW ALL INSTRUCTIONS**

- 1° - This instruction booklet is exclusively dedicated to specialized staff who are aware of the construction criteria and of the accident prevention protection devices for motorized gates and doors (according to the current regulations and laws).
- 2° - In the compliance with the EN 12635, the fitter must issue an instruction manual.
- 3° - Even before beginning with the installation, fitters must examine the risks of an automatic closing and find an appropriate solution for these cases (in accordance with the EN 12453 and EN 12445).
- 4° - All external electrical wirings to the operators (e.g. photocells, blinkers etc.) must be carried out in compliance with the EN 60204-1 norm and their subsequent modifications brought to them with the point 5.2.2 of the EN 12453.
- 5° - When a command pushbutton is also installed, it is necessary that the installation is carried out in such a way that the operator is in a safe position, and so to reduce to a minimum the risks of accidental operation.
- 6° - Keep the automatic control (push-button, remote control, etc) out of the reach of children. The control systems must be installed at a minimum height of 1.5m from the ground surface and not interfere with the mobile parts.
- 7° - Before starting any installation and operation or maintenance work make sure to cut off power supply by turning the general magnetothermic switch off.

WARNING - INCORRECT INSTALLATION CAN LEAD TO SEVERE INJURY

R.I.B. IS NOT LIABLE for any damage caused by not following the safety regulations and laws at present in force not being observed during installation.

SAVE THESE INSTRUCTIONS**IMPORTANT SAFETY INSTRUCTIONS FOR THE INSTALLATION**

- 1° - Install a thermal magnetic switch (omnipolar, with a minimum contact opening of 3 mm) before the control board, in case this is not provided with it. The switch shall be guaranteed by a mark of compliance with international standards. Such a device must be protected against accidental closing (e.g. installing it inside the control panel key locked container).
- 2° - As far as the cable section and the cable kind are concerned, RIB suggests to use an NPI07VVF cable, with a minimum section of 1,5mm², and to follow, in any case, the IEC 364 standard and Installation regulations in force in your Country.
- 3° - Positioning of an eventual pair of photocells: The beam of the photocells must be at an height not above the 70 cm from the ground, and, should not be more than 20 cm away from the axis of operation of the gate (Sliding track for sliding gate or door, and the hinges for the swing gate). In accordance with the point 7.2.1 of EN 12445 their correct functioning must be checked once the whole installation has been completed.
- 4° - In order to comply with the limits defined by the EN 12453 norm, if the peak force is higher than the limit of 400N set by the norm, it is necessary to use an active obstacle detection system on the whole height of the gate (up to a maximum of 2,5m) - The photocells in this case must be applied externally between the columns and internally for all the race of the mobile part every 60÷70cm for all the height of the column of the gate up to a maximum of 2,5m (EN 12445 point 7.3.2.1). example: column height 2,2m => 6 copies of photocells - 3 internal and 3 external (better if complete of synchronism feature - FIT SYNCRO with TX SYNCRO).

N.B.: The system must be grounded

Data described by this manual are only indicative and RIB reserves to modify them at any time.

Install the system complying with current standards and regulations.

D**WICHTIGE ANWEISUNGEN FÜR DIE SICHERHEIT****ACHTUNG - UM DIE SICHERHEIT VON PERSONEN VOLLKOMMEN GARANTIEREN ZU KÖNNEN, IST ES WICHTIG, DASS ALLE**

- 1° - Diese Montageanweisung ist ausschließlich für geschultes Fachpersonal bestimmt, das mit den Montagevorschriften und den Schutzvorrichtungen zur Verhinderung von Unfällen bei motorisierten Toren vertraut ist (nach den aktuellen Normen und Gesetzen).
- 2° - In Übereinstimmung mit der EN12635, aus dem selbigen Handbuch.
- 3° - Bevor sie mit der installation beginnen, müssen sie eine geeignete Schutzfunktion fuer das automatische Schliessen finden(immer in Anlehnung an die EN 12453 und EN12445).
- 4° - Alle externen elektrischen Kabel (z.B.zur Fotozelle,Blinker usw.)müssen in Einklang mit der EN60204-1 gebracht werden, und Veränderungen nach Punkt 5.2.2 der EN12453 vorgenommen werden.
- 5° - Wenn sie ein Drucktaster installieren ist es wichtig, das er so installiert wird, das er nicht ausversehen durch eine Person betätigt werden kann, nur wenn es gewollt ist.
- 6° - Bewahren Sie die Geräte für die automatische Bedienung (Drucktaster, Funksender, u.s.w.) an einem für Kinder unzugänglichen Platz auf. Die Steuerungen müssen auf einer Mindesthöhe von 1,5 m angebracht werden und sich ausserhalb der Raumes der bewegenden Teile befinden.
- 7° - Bevor Sie eine Installation oder Wartungsarbeit an der Anlage durchführen, müssen Sie kontrollieren, dass die Anlage spannungsfrei geschaltet ist.

ACHTUNG - EINE FALSCH E INSTALLATION KANN ZU BEDEUTENDEN SCHÄDEN FÜHREN

R.I.B. HÄFTET NICHT für eventuelle Schäden, die bei der Installation durch Nichtbeachtung der jeweils gültigen Sicherheitsvorschriften entstehen.

INSTALLATIONSVORSCHRIFTEN BEACHTET WERDEN**WICHTIGE SICHERHEITSVORSCHRIFTEN FÜR DIE INSTALLATION**

- 1° - Wenn nicht bereits an der elektrischen Schaltzentrale vorgesehen, muss vor der Schaltzentrale ein thermomagnetischer Schalter installiert werden (omnipolar, mit einer minimalen Kontaktöffnung von 3 mm), der ein von den internationalen Normen anerkanntes Konformitätszeichen besitzt. Solch ein Geräet muss vor Vandalismus geschuetzt werden(z.B.mit einen Schluesselkatzen in einem Panzergehäuse)
- 2° - RIB empfiehlt den Kabeltyp NPI07VVF mit einem minimalen Querschnitt von 1,5mm² generell sollten die Normative IEC 364 und alle anderen geltenden Montagenormen des Bestimmungslandes eingehalten werden.
- 3° - Position des ersten paar Fotozellen: Der sollten nicht hoeher als 70cm vom Boden sein, und sollte nicht mehr als 20 cm entfernt von der Achse des Tores sitzen (das gilt fuer Schiebe und Drehtore). In Übereinstimmung mit dem Punkt 7.2.1 der EN 12445 Norm, ihr korrektes Funktionieren muß einmal überprüft werden.
- 4° - In Einklang mit der Norm EN12453, ist es bei Toren notwendig eine komplette Sicherheitsleiste zu installieren, bei denen mehr als 400N Kraft aufgewand werden müssen, um das Tor zum anhalten zu bringen (Maximum von 2,5m anwenden) - Die Fotozellen müssen in diesem Fall sein beantragen außen zwischen den columns und innerlich das ganze Rennen des mobil Teils jede 60÷70cm für die ganze Höhe der Spalte des Gatters bis zu einem Maximum von 2,5m - EN 12445 Punkt 7.3.2.1). Beispiel: Spalte Höhe 2,2m => 6 Kopien von Fotozellen - 3 intern und 3 extern (besser, wenn komplett von der synchronism Eigenschaft - FIT SYNCRO mit TX SYNCRO).

ANMERKUNG: Die Erdung der Anlage ist obligatorisch

Die in diesem Handbuch aufgeführten Daten sind ausschließlich empfohlene Werte.

RIB behält sich das Recht vor, das Produkt zu jedem Zeitpunkt zu modifizieren.

Die Anlage muss in Übereinstimmung mit den gültigen Normen und Gesetzen montiert werden.

- ① Operatore IDRO
- ② Antenna radio
- ③ Lampeggiatore
- ④ Selettore a chiave
- ⑤ Fotocellule esterne
- ⑥ Fotocellule interne

- ① Operateur IDRO
- ② Antenne radio
- ③ Signal électrique
- ④ Selecteur
- ⑤ Photocellules p/protection externe
- ⑥ Photocellules p/protection interne

- ① IDRO operator
- ② Tuned aerial
- ③ Flashing lamp
- ④ Key selector
- ⑤ Photoelectric cells (external)
- ⑥ Photoelectric cells (internal)

- ① Antrieb IDRO
- ② Antenne
- ③ Blinkleuchte
- ④ Schlüsselschalter
- ⑤ Photozelle Toraussenseitig
- ⑥ Photozellen - innen

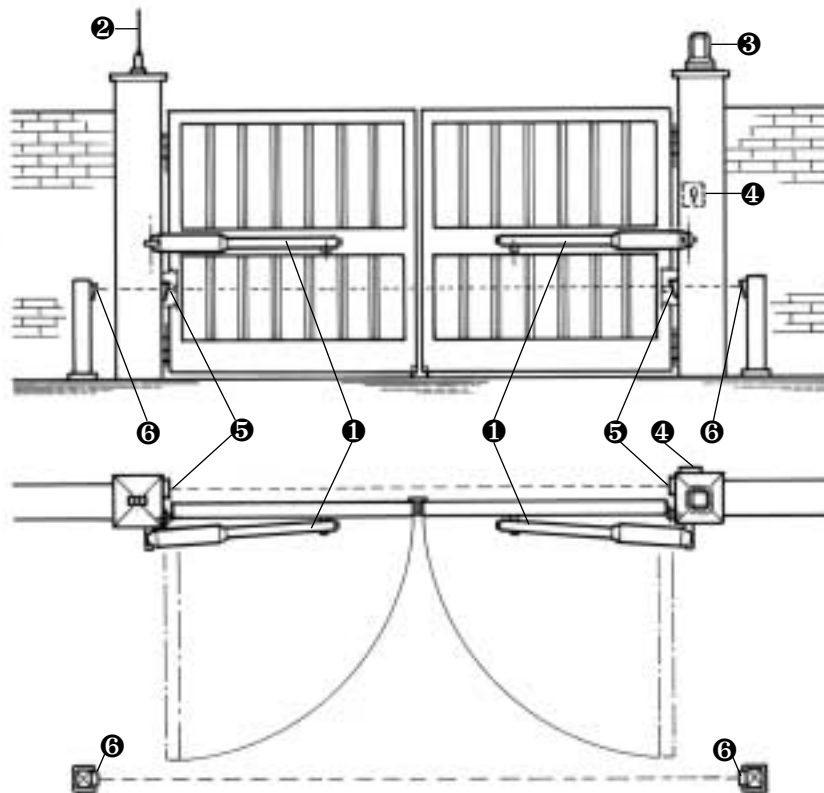

Fig. 1

I**CONTROLLO PRE-INSTALLAZIONE**

Le ante devono essere solidamente fissate ai cardini delle colonne, non devono flettere durante il movimento e devono muoversi senza attriti. Prima d'installare l'IDRO è meglio verificare tutti gli ingombri necessari per poterlo installare.

Se il cancello si presenta come da Fig. 1 non occorrono modifiche.

È obbligatorio uniformare le caratteristiche del cancello alle norme e leggi vigenti. La porta può essere automatizzata solo se in buono stato e se rispondente alla norma EN 12604.

- L'anta non deve presentare porte pedonali. In caso contrario occorrerà prendere opportune precauzioni in accordo al punto 5.4.1 della EN12453 (ad esempio impedire il movimento del motore quando il portoncino è aperto, grazie ad un microinterruttore opportunamente collegato in centralina).

- Non bisogna generare punti di intrappolamento (ad esempio tra anta aperta del cancello e cancellata).

Non devono essere presenti fermi meccanici al di sopra del cancello perché non sono sufficientemente sicuri.

GB**PRE-INSTALLATION CHECKS**

The leaf must be fixed firmly on the hinges to the pillars, must not be flexible during the movement and must move without frictions. Before the installation of IDRO, verify all dimensions etc.

There's no need for any modification, if the gate is like that shown in Fig. 1.

Gate features must be uniformed with the standards and laws in force. The door/gate can be automated only if it is in a good condition and its conditions comply with the EN 12604 norm.

- The door/gate leaf does not have to have a pedestrian opening. In the opposite case it is necessary to take the appropriate steps, in accordance with EN 12453 norm (for instance; by preventing the operation of the motor when the pedestrian opening is opened, by installing a safety microswitch connected with the control panel).

No mechanical stop shall be on top of the gate, since mechanical stops are not safe enough.

F**CONTROLE PRE-INSTALLATION**

Le portail à battant doit être solidement fixé aux cardans des colonnes, ne doit pas flechir pendant le mouvement et doit pouvoir manoeuvrer sans effort.

Avant d'installer le IDRO, il convient de vérifier tous les encombrements nécessaires pour procéder à l'installation.

Si le portail se présente comme indiqué Fig. 1, aucune modification n'est nécessaire.

Il est impératif d'uniformiser les caractéristiques du portail avec les normes et les lois en vigueur. La porte peut être automatisée seulement si elle est en bon état et qu'elle est conforme à la norme EN 12604.

- Le vantail ne doit pas comporter de portillon intégré. Dans le cas contraire, il sera opportun de prendre les précautions décrites au point 5.4.1 de la EN 12453 (interdire, par le biais d'un contact raccordé aux bornes adaptées de la platine électronique, la mise en marche de l'automatisme si le portillon est ouvert).

- Ne pas générer de zone d'écrasement (par exemple entre le vantail ouvert et la cloture).

Il ne devra y avoir aucun arrêt mécanique au-dessus du portail, étant donné que les arrêts mécaniques ne sont pas suffisamment sûrs.

D**PRÜFUNG VON DER MONTAGE**

Das Flugeltor muß fest an der Angelpunkten der Träger fixiert sein, darf sich während der Bewegung nicht biegen und ohne reibung nicht bewegen.

Bevor IDRO montiert wird ist es besser alle Hindernisse, die bei der Montage auftreten können festzustellen.

Bei einem Tor wie in Abbildung 1 müssen keine Veränderungen vorgenommen werden.

Es ist erforderlich, die Charakteristiken des Tors an die geltenden Normen und Gesetze anzupassen. Das Tor kann nur automatisch Angeschlossen werden, wenn es in einem einwandfreien Zustand ist und der EN12604 entspricht.

- Das Tor welches keine Gehfluegelfunktion hat, in diesem Fall ist es erforderlich das Tor mit der norm EN12453 in Einklang zu bringen (z.B. das in Bewegung setzen des Motors per Handsender, wenn der Gehfluegel geoeffnet ist. Das zu verhindern koennen sie einen Endschalter anschliessen der beim oeffnen des Gehfluegel andere automatischen funktionen ausser Kraft setzt).

Es dürfen keine mechanischen Anschläge über dem Tor vorhanden sein, da diese nicht ausreichend sicher sind.

CARATTERISTICHE TECNICHE	CARACTERISTIQUES TECHNIQUES	TECHNICAL DATA	TECHNISCHE EIGENSCHAFTEN	27R	27/1B	27S R	27S 1B	39/R	39/1B
Lunghezza max. anta	Longueur maxi du battant	Max. leaf length	Max. Torflügelweite	m 2,5	1,6	3,5	1,8	4(7*)	1,8
Peso max cancello	Poids maxi du portail	Max. leaf weight	Max. Torgewicht	Kg 200	250	300	300	400	400
Corsa max di traino	Course maxi d'entraînement	Max. travel	Max. Hub	cm 27		27		39	
Tempo medio di apertura	Temps moyen d'ouverture	Average opening time	Mittlere Öffnungszeit zirka	s 18		25		30	
Velocità di traino	Vitesse de traction	Operating speed	Laufgeschwindigkeit	m/sec 0,015		0,01		0,015	
Forza max di spinta	Force maxi de poussée	Thrust force	Max. Schubkraft	N 2500		4700		4700	
Alimentazione e freq. CEE	Alimentation et freq. CEE	EEC Power supply	Stromspannung und freq. CEE	230V~ 50Hz					
Potenza motore	Puissance moteur	Motor capacity	Motorleistung	W 160		220		220	
Assorbimento	Absorption	Power absorbed	Stromaufnahme	A 0,9		1,1		1,1	
Condensatore	Condensateur	Capacitor	Kondensator	µF		12			
n° di cicli	Nbre de cycles	No. cycles	Anzahl der Zyklen	n° 300 - 18s/2s		500 - 25s/2s		800 - 30s/2s	
Alimentazione e frequenza	Alimentation et fréquence	Power supply	Stromspannung und Frequenz	110V~ 60Hz					
Potenza motore	Puissance moteur	Motor capacity	Motorleistung	W		220			
Assorbimento	Absorption	Power absorbed	Stromaufnahme	A		2			
Condensatore	Condensateur	Capacitor	Kondensator	µF		60			
n° di cicli	Nbre de cycles	No. cycles	Anzahl der Zyklen	n° 300 - 18s/2s		500 - 25s/2s		800 - 30s/2s	
Tipo di olio	Type d'huile	Lubrification	Ölorte	OX Super					
Peso max	Poids maximum	Weight of electroreducer	Motorgewicht	Kg 8,2		8,2		10,5	
Rumorosità	Bruit	Noise	Geräusch	db		<70			
Volume	Volume	Volume	Volumen	m³ 0,0086		0,0086		0,0084	
Grado di protezione	Indice de protection	Protection	Schutzart	IP		557			

* - Il valore tra parentesi è il massimo ammesso ove non si applichi la Norma Italiana UNI8612 (Velocità tangenziale massima in punta all'anta = 12mt/min)

N.B.: Oltre gli 1,8 metri di lunghezza d'anta deve essere applicata una elettroserratura per assicurare un'efficace chiusura.

- Les vantaux de plus de 1,80 mètres de longueur nécessitent l'installation d'une électroserrure pour garantir une fermeture efficace
- In the case of leaf longer than 1,8 metres, an electric lock must be fitted to ensure efficient closing.
- Ab Flügelmaß von 1,8 Metern muß ein elektrisches Schloß zur Gewährleistung einer wirkungsvollen Schließung angebracht werden.

I FISSAGGIO ATTACCHI OPERATORE

Se la colonna è in ferro le si può saldare direttamente l'attacco.

Se la colonna è in cemento murare l'attacco nella colonna saldandogli alla base una zanca come in Fig. 2.

Proseguendo nell'installazione si deve saldare sull'anta l'attacco per lo stelo di traino del cancello, osservando naturalmente le quote previste (Fig. 3).

N.B.: Assicurarsi che ad anta tutta aperta e tutta chiusa, lo stelo non si trovi a fine corsa, ma si discosti dai limiti della sua corsa di almeno 15mm per parte.

Installare IDRO provando più volte ad aprire e chiudere controllando che il profilo copristelo non sfregi nel cancello in movimento, altrimenti riposizionare l'attacco.

In caso si abbia il muro parallelo al cancello quando questo è aperto, si rende necessario praticare una nicchia per dare una sede all'operatore.

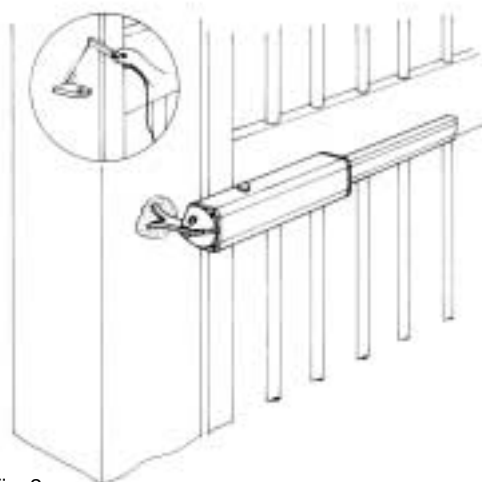

Fig. 2

GB OPERATOR INSTALLATION

If there is an iron pillar you can weld the anchorage directly.

If there is a cement pillar, you can cement the anchorage welding an anchor Fig. 2 with the base.

Afterwards you must weld the actuator to the gate.

Naturally you have to respect the measures predetermined (Fig.3).

N.B.: Ensure that when the door is fully open and fully closed the rod is not at the end of its stroke, but is at least 15mm from the end of its stroke on each side.

Fix the IDRO and try several times to open and to close the gate, controlling that the cover does not touch the moving gate, otherwise you have to readjust the anchorage on the gate.

In the case you have a wall parallel with the open gate, you must provide a niche in which to place the operator.

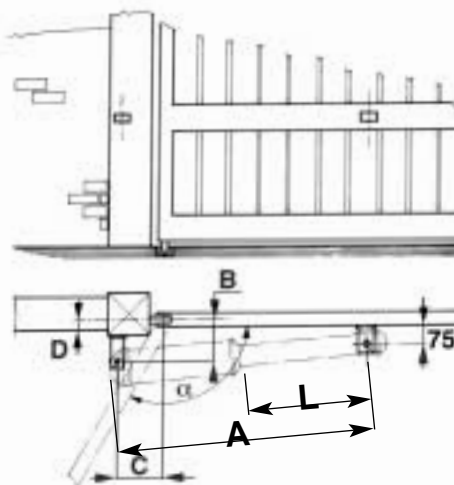

Fig. 3 Misure in mm - Mesures en mm - Measurements in mm - Abmessungen in mm

F**FIXATION OPERATEUR**

Si la colonne est en fer, il est possible de sonder directement la fixation. Si la colonne est en ciment, procéder de sceller la fixation dans la colonne en soudant une agrafe a sa base (voir Fig. 2).

Ensuite poursuivre l'installation en soudant sur le vantail la fixation pour le dispositif d'entraînement du portail, en respectant les mesures prévues (Fig. 3).

N.B.: S'assurer que lorsque le vantail est complètement ouvert ou complètement fermé, la tige n'est pas en fin de course, mais s'éloigne des limites de sa course d'au moins 15mm de chaque côté. Installer IDRO en essayant plusieurs fois d'ouvrir et de fermer en contrôlant que le profilé cache-vis ne frotte pas lorsque le portail est en mouvement, dans le cas contraire, repositionner le agrafe.

En cas de mur parallèle au portail lorsque celui-ci est ouvert il est nécessaire de pratiquer une niche pour loger le operateur.

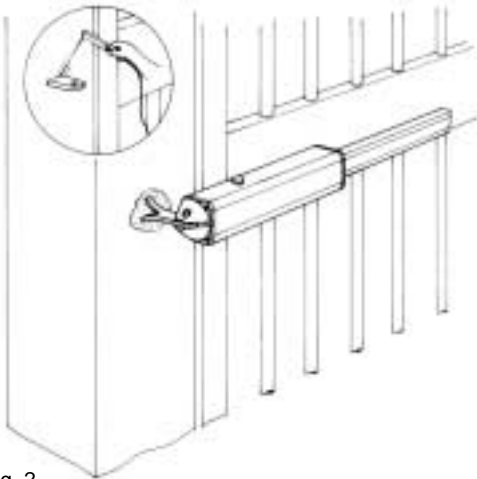

Fig. 2

D**BEFESTIGUNG DER ANTRIEB**

Falls der Torträger aus Eisen ist, kann man die Verankerung direkt anschweißen, bei einem Torträger aus Zement. Man kann die Verankerung auch in den Träger einmauern. Nacher wird auf den Torflügel der Anschluß für die Förderschnecke geschweißt. Die vorgesehenen Maße sind natürlich zu beachten (Abb. 3).

HINWEIS: Sicherstellen, daß bei vollständiger Öffnung/Schließung des Torflügels die Kolbenstange sich nicht in Endlage befindet, sondern ein Abstand von mindestens 15mm pro Seite vorhanden ist.

Befestigen Sie IDRO und versuchen Sie mehrere Male zu öffnen und zu schließen, kontrollieren Sie dabei, daß das Profil der Schraubenabdeckung das Tor in Bewegung nicht berührt. In diesem Fall, stellen Sie den Bugel neu ein. Im Falle, es existiert eine Maurer, die parallel zum Tor im offenen Zustand läuft, ist es notwendig eine Wandvertiefung zu schaffen, um Platz für den Motorantrieb zu haben.

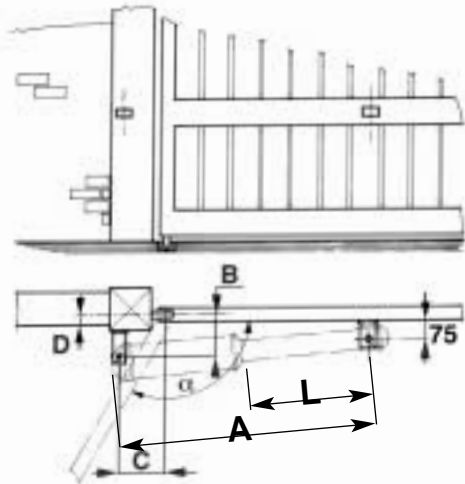

Fig. 3 Misure in mm - Mesures en mm - Measurements in mm - Abmessungen in mm

I**SICUREZZE ELETTRICHE**

Oltre alle sicurezze meccaniche già citate è obbligatorio, nel caso in cui il cancello abbia una lunghezza d'anta maggiore di 1,80 m, l'utilizzo di due coppie di fotocellule in grado di interrompere il moto.

Una coppia di fotocellule deve essere collocata a un'altezza variabile da 40 a 60 cm tra le colonne del cancello in posizione esterna al fabbricato.

L'altra coppia di fotocellule deve essere collocata, alla stessa altezza della prima, alle estremità delle ante del cancello quando questo è aperto.

Il movimento del cancello deve essere sempre segnalato da un lampeggiatore collocato vicino al cancello.

Si consiglia l'utilizzo della centralina elettronica di comando (KS2 o K2) (per 1 o 2 motori monofasi).

Per i collegamenti ed i dati tecnici degli accessori attenersi ai relativi libretti.

GB**ELECTRICAL SAFETY DEVICES**

In addition to compliance to all mechanical safety regulations, gates with leaf length exceeding 1.8 m must be fitted with two pairs of photocells capable of interrupting gate movement.

The photocells must be installed at a height of 40 - 60 cm between the gate posts on the outside of the structure.

The other two photocells must be installed at the same height as the previous ones on the ends of the gate leafs to form a barrier between the leafs when open.

Gate movement must be indicated by a flashing unit placed near the gate.

Use the (KS2 o K2) (for one or two single-phase motors) electronic control unit.

For connections and technical data of accessories refer to the appropriate booklets.

F**SECURITES ELECTRIQUES**

En plus des sécurités mécaniques précitées, lorsque les dimensions du vantail dépassent 1,80 m de largeur, il est obligatoire d'utiliser deux paires de cellules photo-électriques en mesure d'interrompre le mouvement.

Placez une paire de cellules photo-électriques à une hauteur variant entre 40 et 60 cm entre les colonnes du portail à l'extérieur.

Placez l'autre paire de cellules photo-électriques à la même hauteur que la première, aux extrémités des vantaux du portail quand celui-ci est ouvert. Le mouvement du portail doit toujours être signalé par un feu clignotant placé à proximité du portail.

Nous vous conseillons d'utiliser des coffrets électroniques KS2 ou K2 (pour 1 ou 2 moteurs monophasés).

Pour ce qui est des raccordements et des données techniques des accessoires, se référer à leur manuel.

D**ELEKTRISCHE SICHERHEITEN**

Neben den bereits angeführten mechanischen Sicherheiten ist bei Torflügelängen über 1,80 m die Installation von 2 Lichtschrankenpaaren zur Unterbrechung des Vorschubs erforderlich.

Ein Lichtschrankenpaar ist in einer Höhe zwischen 40 und 60 cm auf den Torsäulen außerhalb des Werkgeländes zu installieren.

Das andere Lichtschrankenpaar ist in der gleichen Höhe an den Flügelenden bei offenem Tor anzubringen. Der Flügelvorschub ist stets durch einen im Torbereich installierte Warnblinker zu melden.

Es wird die Verwendung der elektronischen Steuergeräte KS2 oder K2 (für 1 oder 2 einphasige Motoren) empfohlen.

Für die Anschlüsse und technische Daten der Zubehörteilen verweisen wir auf die entsprechenden Bedienungshandbücher.

MISURA ANTA MESURE PORTE LEAF LENGHT TORFLUGELWEITE	A=970					MOTORE CONSIGLIATO MOTEUR CONSEILLÉ MOTOR SUGGESTED GERATET ANTRIEB	TEMPO TEMPS TIME ZEIT
	α	B	C	D	L		
1 ÷ 1,6 m	95°	100	90	50	190	IDRO 27/1B	11"
1,8 ÷ 2,5 m		110	100	60	210	IDRO 27/R	11"
1 ÷ 1,8 m		100	90	50	190	IDRO 27 SUPER/1B	16"
1,8 ÷ 2,5 m		110	100	60	210	IDRO 27 SUPER/R	18"

MISURA ANTA MESURE PORTE LEAF LENGHT TORFLUGELWEITE	A=1210					MOTORE CONSIGLIATO MOTEUR CONSEILLÉ MOTOR SUGGESTED GERATET ANTRIEB	TEMPO TEMPS TIME ZEIT
	α	B	C	D	L		
1,2 ÷ 1,8 m	90°	200	190	140	390	IDRO 39/1B	47"
1,2 ÷ 1,8 m	90°	220	160	160	390	IDRO 39/1B	47"
1,2 ÷ 1,8 m	90°	260	120	200	390	IDRO 39/1B	47"
1,8 ÷ 2,5 m	90°	200	190	140	390	IDRO 39/R	47"
1,8 ÷ 2,5 m	90°	220	160	160	390	IDRO 39/R	47"
2,5 ÷ 3 m	115°	120	110	70	230	IDRO 39/R	27"
3 ÷ 3,5 m	100°	130	120	80	250	IDRO 39/R	30"
3,5 ÷ 4 m	90°	140	130	90	270	IDRO 39/R	32"
4 ÷ 4,5 m	105°	130	120	70	250	IDRO 39/R	30"
4,5 ÷ 5 m	95°	140	120	80	260	IDRO 39/R	31"
5 ÷ 6 m	90°	140	130	90	270	IDRO 39/R	32"
6 ÷ 7 m	90°	150	140	100	270	IDRO 39/R	32"

I**L=> Corsa operatore per 90° di apertura**

Qualora il pilastro fosse molto largo e non fosse possibile installare l'operatore rispettando la misura (C), è indispensabile creare una nicchia nel pilastro o spostare il cancello sullo spigolo.

F**L=> Course operateur pour 90° de ouverture**

Si le pilier est très large et n'est pas possible d'installer le operateur en respectant la mesure (C), il faut réaliser une niche dans le pilier ou déplacer le portail sur l'arete.

GB**L=> Motor travel to open 90°.**

If the pillar is too large, and it is not possible to adjust the operator respecting the measure (C), you must make a niche in the pillar or you have to move the gate to the edge of the pillar.

D**L=> Hub der Antrieb für Öffnung von 90°**

Falls der Antrieb nicht mit dem richtigen Maß (C) montiert werden kann, da der Torträger zu breit ist, muß man in der Saule eine Wandvertiefung schaffen oder das Tor an den Rand versetzen.

I**MANUTENZIONE**

Da effettuare solamente da parte di personale specializzato dopo aver tolto l'alimentazione elettrica al motore.

Ogni anno ingrassare i cardini, controllare la forza di spinta esercitata dall'operatore sull'anta e verificare il livello dell'olio.

GB**MAINTENANCE**

To be undertaken only by specialized staff after disconnecting power supply.

Lubricate the hinges and check the oil level and thrust force generated by the operator on the gate once a year.

F**ENTRETIEN**

Effectuer seulement par personnel spécialisé après avoir coupé l'alimentation.

Tous les ans, graisser les gonds, contrôler la force de poussée exercée par le operateur sur le portail et vérifier le niveau d'huile.

D**WARTUNG**

Die Wartungsarbeit nur durch spezialisierten Fachleuten nach der Ausschliessung der Spannung auszuführen.

Einmal jährlich sind die Angelzapfen zu schmieren, die vom Antrieb sowie der Ölstand zu überprüfen.

**MOLTO IMPORTANTE
TRES IMPORTANT**

● DOPO L'INSTALLAZIONE RIMOVERE LA VITE DI SBLOCCO
NELLA PARTE INFERIORE DELL'ATTUATORE

● APRÈS L'INSTALLATION RETIRER LA VIS DE DÉBLOCAGE
LIGNE SITUÉ SUR LA PARTIE INFÉRIEURE

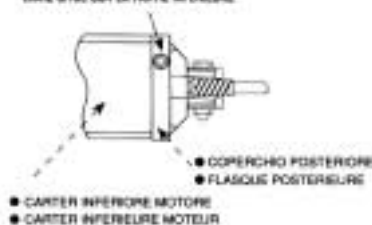

Fig. 4

IDRO 27 - 27Super

Fig. 5

IDRO 39

Fig. 6

I**MANOVRA MANUALE CON CHIAVE ESAGONALE
(IDRO27 - 27S)**

Inserire la chiave nel dispositivo di sblocco

Ruotare la chiave in senso antiorario di mezzo giro senza forzarla, quindi eseguire dolcemente la manovra manuale del cancello.

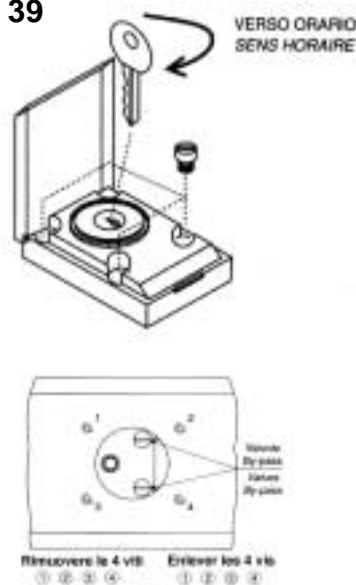
Per il ripristino in automatico ruotare la chiave in senso orario fino a quando non arriva bene in battuta.

MANOVRA MANUALE CON CHIAVE PERSONALIZZATA (IDRO 39)

Aprire il tappo RIB.

Inserire la chiave nella serratura. Ruotare la chiave di 90° in senso antiorario. Eseguire la manovra manuale spingendo dolcemente l'anta del cancello.

Per il ripristino in automatico, ruotarla nella posizione iniziale. Togliere la chiave e richiudere il tappo per evitare che entrino acqua e polvere nel dispositivo di sblocco.

N.B.: Effettuare le operazioni per la manovra manuale con motore fermo.

ATTENZIONE: Nei modelli **IDRO27/R**, **IDRO27S/R** e **IDRO39/R** (reversibili) è sempre presente lo sblocco. In questo caso lo sblocco serve ad aumentare o diminuire la reversibilità di movimento per evitare che l'anta si muova facilmente in presenza di vento.

Per poter eseguire in modo sicuro la movimentazione manuale dell'anta occorre verificare che:

- Siano fornite idonee maniglie sull'anta;
- Tali maniglie non siano posizionate in modo da creare punti di pericolo durante il loro utilizzo;
- Lo sforzo manuale per muovere l'anta non deve superare i 225N per i cancelli posti su siti privati ed i 390N per i cancelli posti su siti commerciali ed industriali (valori indicati nel punto 5.3.5 della norma EN 12453)

REGOLAZIONE DELLA FORZA

Per aumentare la forza, con l'ausilio di un cacciavite, ruotare in senso orario le valvole di apertura (grigia) e di chiusura (gialla) (poste sopra l'operatore IDRO27-27S e sotto il coperchio una volta svitate le 4 viti per IDRO39).

Per diminuire la forza, ruotare le valvole di apertura e chiusura in senso antiorario.

N.B.: Nell'eseguire l'operazione di regolazione della forza, ruotare le valvole per gradi dolcemente senza svitarle o avvitarle completamente.

Si consiglia di regolare le valvole in modo che le pressioni non siano molto differenti tra loro.

Regolate la pressione di apertura leggermente superiore a quella di chiusura.

F**MANOEUVRE MANUELLE AVEC CLE HEXAGONALE
(IDRO27 - 27S)**

Introdurre la clé dans le dispositif de déblocage

Tourner la clé dans le sens anti-horaire d'un demi tour sans la forcer.

Effectuer doucement la manoeuvre manuelle du portail.

Pour revenir au fonctionnement automatique, tourner la clé dans le sens des aiguilles d'une montre, jusqu'à ce arrive à toucher l'épaulement.

MANOEUVRE MANUELLE AVEC CLE PERSONNALISEE (IDRO 39)

Ouvrir le bouchon. Introduire la clé dans la serrure. Tourner la clé de 90° dans le sens anti-horaire. Effectuer la manoeuvre manuelle en poussant doucement le battant du portail. Pour revenir au fonctionnement automatique, tourner la clé dans la position initiale. Enlever la clé et fermer le bouchon pour éviter que de l'eau ou de la poussière entrent dans le dispositif de déblocage.

ATTENTION: Effectuer les opérations relatives à la manoeuvre manuelle lorsque le moteur est arrêté.

ATTENTION: Nei modelli IDRO/R (reversibili) è sempre presente lo sblocco. In questo caso lo sblocco serve ad aumentare o diminuire la reversibilità di movimento per evitare che l'anta si muova facilmente in presenza di vento.

Afin de pouvoir manoeuvre manuellement le vantail, il est important de vérifier que :

- Il soit fourni des poignées adaptées sur le vantail
- Ces poignées doivent être positionnées de sorte à ne pas créer un danger durant leur utilisation.
- L'effort manuel pour mettre en mouvement le vantail ne doit pas excéder 225N pour les portes et portails en usage privé, et 390N pour les portes et portails à usage industriel et commercial (valeurs indiquées au paragraphe 5.3.5 de la norme EN 12453)

REGLAGE DE LA FORCE

Pour augmenter la force, tourner, à l'aide d'un tournevis et dans le sens des aiguilles d'une montre, les soupapes d'ouverture (grise) et de fermeture (jaune) (situées au-dessus de l'opérateur IDRO27-27S et sous le couvercle une fois les 4 vis pour IDRO39 dévissées). Pour réduire la force, tourner les soupapes d'ouverture et de fermeture dans le sens contraire des aiguilles d'une montre.

N.B.: Lors des opérations de réglage de la force, tourner les soupapes progressivement et doucement, sans les dévisser ni les visser à fond. Il est conseillé de régler les soupapes de sorte que les pressions ne diffèrent pas trop entre elles.

Régler la pression d'ouverture légèrement supérieure à celle de fermeture.

**VERY IMPORTANT
SEHR WICHTIG**

- AFTER INSTALLATION TAKE OFF BREATHER SCREW IN THE LOWER PART OF THE OPERATOR
- NACH DER MONTAGE DIE ENTLÜFTUNGSSCHRAUBEN AUF DER UNTEREN SEITE DES ANTRIEBS ENTFERNEN

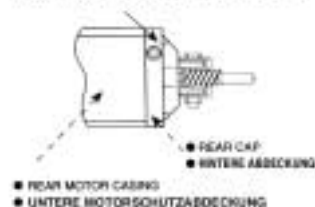

Fig. 4

IDRO 27 - 27Super

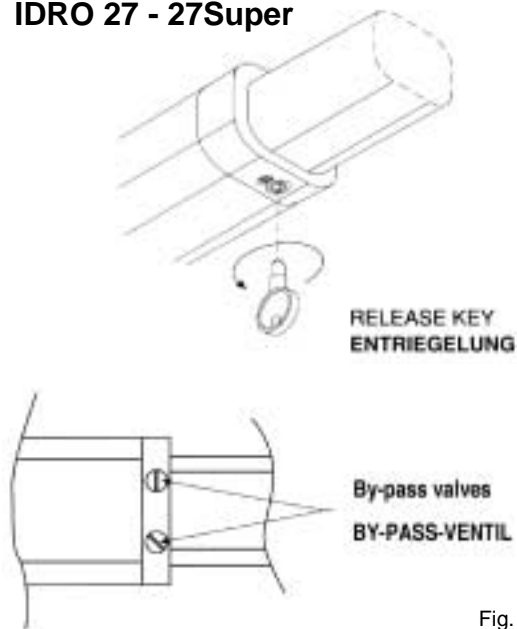

Fig. 5

IDRO 39

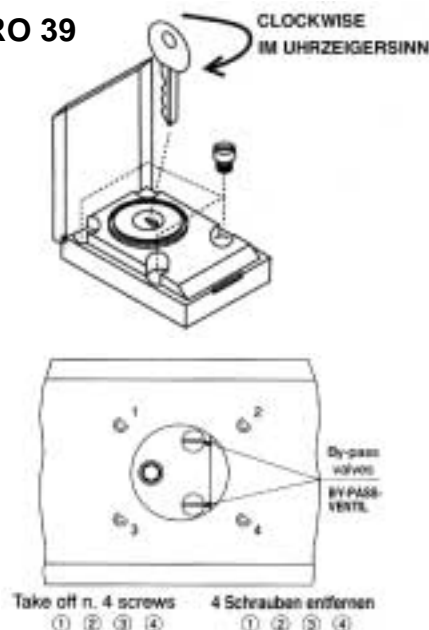

Fig. 6

GB

MANUAL OPERATION WITH HEXAGON KEY (IDRO27 - 27S)

Insert the key into the unlocking device
Rotate the key for a half turn in the anti-clockwise without forcing it
Carefully, manually operate the gate.
Reset automatic operation by completely rotating the key clockwise until it stops.

MANUAL OPERATION WITH PERSONALIZED KEY (IDRO 39)

Open the RIB cap.
Insert the key into the lock. Turn the key 90° in anti-clockwise sense, without forcing it.
Then manually operate the gate by smoothly pushing the gate swing.
To reset automatic operation, set it to the initial position, remove the key and close the cap to prevent water and powder from entering the unlocking device.
WARNING: During manual operations be sure that the motor is off.

In order to carry out the manual operation of the gate leaf the followings must be checked:

- That the gate is endowed with appropriate handles;
- That these appropriate handles are placed so to avoid safety risks for the operator;
- That the physical effort necessary to move the gate leaf should not be higher than 225 N, for doors/gates for private dwellings, and, 390N for doors/gates for commercial and industrial sites (values indicated in 5.3.5 of the EN 12453 norm) .

FORCE ADJUSTMENT

Use a screwdriver to increase the force by rotating clockwise the opening valve (grey) and the closing valve (yellow) (located above the operator IDRO27-27S and below the cap after You have unscrewed the 4 screws with IDRO39).

Decrease the force by rotating anti-clockwise the opening and closing valves.

WARNING: When adjusting the force, smoothly and gradually rotate the valves without screwing them or unscrewing them completely.

We suggest to you to adjust the valves in a way that the pressions are not different between themselves.

Adjust the opening pressure a little higher than the closing pressure.

D

MANUELLE BEWEGUNG MIT SECHSKANTSTIFTSCHLÜSSEL (IDRO27 - 27S)

Den Schlüssel in die Entriegelungsvorrichtung einführen
Den Schlüssel ohne großen kraftaufwand gegen Uhrzeigersinn eine halbe drehung drehen, dann das Tor vorsichtig von Hand bewegen.
Zur Wiederaufnahme der automatischen Funktion den Schlüssel im Uhrzeigersinn bis gut zum Anschlag drehen.

MANUELLE BEWEGUNG MIT INDIVIDUELLEM SCHLÜSSEL (IDRO 39)

Den eingepreßten Stöpsel entfernen.
Den Schlüssel in die Entriegelungsvorrichtung stecken. Den Schlüssel gegen Uhrzeigersinn von 90° drehen.
Nun kann die manuelle Bewegung erfolgen; dazu den Torflügel vorsichtig mit der Hand schieben.
Zur erneuten Einstellung auf automatischen Betrieb, auf die Anfangsposition drehen und abziehen. Danach den Stöpsel wieder einsetzen, damit kein Wasser und Staub in die Auslösevorrichtung eindringen können.
ACHTUNG: Die Vorgänge zur manuellen Bewegung bei stillstehendem Motor tätigen.

Um das Tor manuell richtig zu pruefen muessen folgende Punkte beachtet werden:

- Das Tor muss einen geeigneten Griff haben.
- Dieser Griff muss so angebracht sein das er kein Risiko ist beim Test.
- Daß die physische notwendige Kraft um das Tor-Blatt zu bewegen nicht höher als 225N ist, für Tore bei privaten Wohnungen, und 390N für Tore für kommerzielle und industrielle Situationen (Werte nach 5.3.5 vom EN 12453 Norm).

DRUCKEINSTELLUNG

Um die Druckkraft zu steigern, mit einem Schraubenzieher das Öffnung-(grau) und Schließventil (gelb) im Uhrzeigersinn drehen (sie befinden sich auf dem Antrieb IDRO27-27S bzw., nachdem die 4 Schrauben entfernt wurden, unter der Abdeckung bei IDRO39. Um die Druckkraft zu reduzieren, die Öffnungs-/Schließventile gegen den Uhrzeigersinn drehen.

Hinweis: Bei der Einstellung des Ventildrucks vorsichtig verfahren und darauf achten, die Ventile nicht vollständig ein- oder auszuschauben.

Es empfiehlt sich, die Ventile nahezu auf gleichen Druck einzustellen. Der Öffnungsdruck muß etwas höher sein als der Schließdruck einstellen.

ACCESSORI - OPTIONS - OPTIONALS - ZUBEHÖR

KS2

cod. ABKS105 => 230V
cod. ABKS104 => 120V

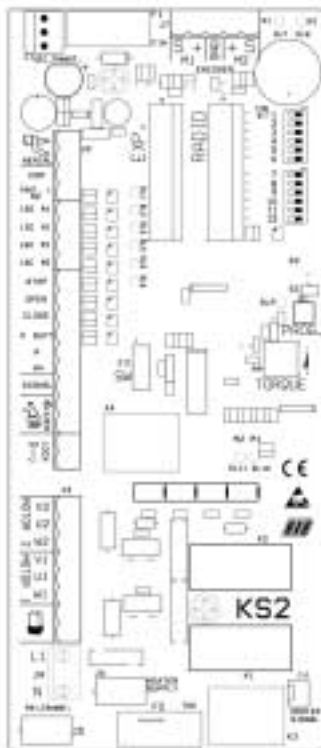

K2

cod. ABK0020 => 230V
cod. ABK0021 => 120V

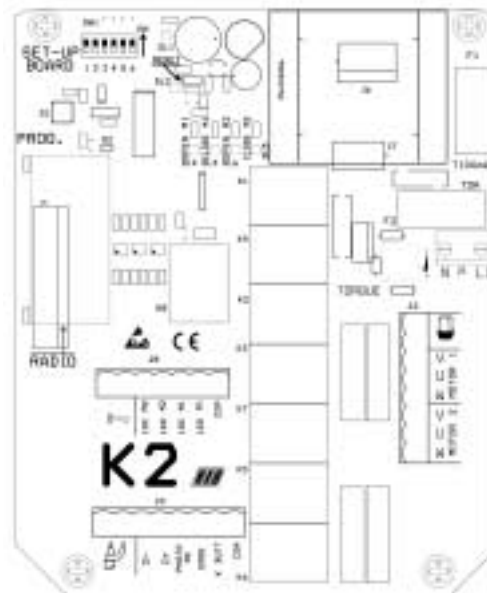

EXPANDER

FUNZIONI AGGIUNTIVE PER CENTRALINE SERIE KS2
FONCTIONS SUPPLÉMENTAIRES POUR COFFRETS SERIES KS2
EXTRA FUNCTIONS FOR KS2 CONTROL BOARDS
ZUSÄTZLICHE FUNKTIONEN FÜR KS2 SERIEN

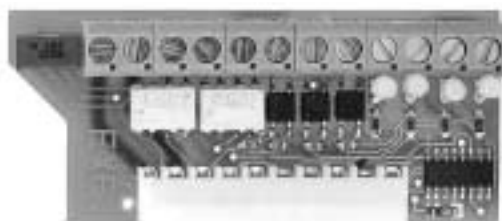

Apertura pedonale
Chiusura dopo il passaggio davanti alle fotocellule
Alimentazione per accessori a 12Vdc±24Vac
Semaforo
Luce di cortesia

ouverture piétonnière
fermeture apres passage devant les photocellules
alimentation pour accessoires 12Vdc-24Vac
feu clignotant
plafonnier

pedestrian opening command
closure command after passing through the photocells
12Vdc or 24vac accessories feeding
traffic lights
box light

Fußgängeröffnung
Schliessen nach dem Vorbeigehen vor den Photozellen
Versorgung für Zubehöre mit 24vac
Ampel
extra-Licht

TELECOMANDO MOON - EMETTEUR RADIO MOON MOON REMOTE CONTROL- FERNBEDIENUNG MOON

ACG6082 - 433
ACG7026 - 91



ACG6081 - 433
ACG7025 - 91

Le centraline EURO versione CRX possono essere attivate solo da telecomandi RIB con frequenza 433,92MHz.

Le centraline EURO non CRX permettono l'inserimento di un qualunque ricevitore compatibile attivabile dal relativo telecomando.

Les armoires de commande EURO version CRX ne peuvent être commandées que par l'émetteur RIB 433,92MHz.

Les armoires de commande non CRX permettent l'embrochage d'un recepteur RIB 12Vdc commandé par un émetteur approprié.

CRX type EURO control units can only be operated using RIB remote controls with a frequency of 433.92MHz.

Non-CRX EURO control units can be used with any type of compatible receiver that will respond to the relative remote control.

Die Schalttafeln EURO Typ CRX können nur durch RIB Fernbedienungen mit Frequenz 433,92 MHz aktiviert werden.

Die Steuertafeln EURO, die vom Typ CRX verschieden sind, erlauben den Einbau eines beliebigen kompatiblen Funkempfängers, der durch die entsprechende Fernbedienung aktivierbar ist.

MOON 91 (30,925MHz) - 2CH Code ACG7025 - 4CH TX91 Code ACG7026

* Ref. Min. Certificate P.T. of EC Inspection N. EMC/98/IST/012

* Min. Authorization P.T. DGPGF/SEGR/2/07/336915/FO

* EC CERTIFICATE OF COMPLIANCE OF THE KIND

* CERTIFICATE OF CONFORMITY (GERMANY)

* CERTIFICATE EXPERT OPINION (GERMANY)

* MOON 433 (433,92MHz) - 2CH Code ACG6081 - 4CH Code ACG6082

* Ref. Min. Certificate P.T. of EC inspection N. EMC/97/084

* Min. Authorization P.T. CEPT LPD-I DGPGF/4/2/03/338529/FO/

* EC CERTIFICATE OF COMPLIANCE OF THE KIND

* CERTIFICATE OF CONFORMITY (GERMANY)

* CERTIFICATE EXPERT OPINION (GERMANY)

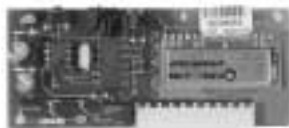
**RADIO RICEVITORI - RADIORÉCEPTEURS
RADIORECEIVERS - FUNKEMPGÄNGER**

RX91/A	ad autoapprendimento con innesto	cod.ACG5005
RX91/A	ad autoapprendimento con morsettiera	cod.ACG5004
RX433/A	ad autoapprendimento con innesto	cod.ACG5055
RX433/A	ad autoapprendimento con morsettiera	cod.ACG5056
RX433/A 2CH	ad autoapprendimento con innesto	cod.ACG5051
RX433/A 2CH	ad autoapprendimento con morsettiera	cod.ACG5052

RX91/A	auto-apprentissage avec branchement	cod.ACG5005
RX91/A	auto-apprentissage avec bornier	cod.ACG5004
RX433/A	auto-apprentissage avec branchement	cod.ACG5055
RX433/A	auto-apprentissage avec bornier	cod.ACG5056
RX433/A 2CH	auto-apprentissage avec branchement	cod.ACG5051
RX433/A 2CH	auto-apprentissage avec bornier	cod.ACG5052

RX91/A	with code learning system and coupling	code ACG5005
RX91/A	with code learning system and terminal board	code ACG5004
RX433/A	with code learning system and coupling	code ACG5055
RX433/A	with code learning system and terminal board	code ACG5056
RX433/A 2CH	with code learning system and coupling	code ACG5051
RX433/A 2CH	with code learning system and terminal board	code ACG5052

RX91/A	selbstlernend mit Verbindung	Kennnr. ACG5005
RX91/A	selbstlernend mit Klemmbrett	Kennnr. ACG5004
RX433/A	selbstlernend mit Verbindung	Kennnr.ACG5055
RX433/A	selbstlernend mit Klemmbrett	Kennnr.ACG5056
RX433/A 2CH	selbstlernend mit Verbindung	Kennnr.ACG5051
RX433/A 2CH	selbstlernend mit Klemmbrett	Kennnr.ACG5052

BLOCK

SELETTORE A CHIAVE BLOCK DA PARETE
BLOCK - SÉLECTEUR À CLÉ MURAL
BLOCK KEY SELECTOR FOR WALL-INSTALLATION
BLOCK SCHLÜSSELWAHLSCHALTER FÜR DIE WAND cod.:ACG1053

SELETTORE A CHIAVE BLOCK DA INCASSO
BLOCK - SÉLECTEUR À CLÉ ENCASTRER
BLOCK KEY SELECTOR TO BUILD-IN
BLOCK SCHLÜSSELWAHLSCHALTER ZUM EINBAU cod.:ACG1048

**LAMPEGGIATORE SPARK - FEU CLIGNOTANT SPARK
BLINKER SPARK - BLINKER SPARK**

LAMPEGGIATORE SPARK con scheda intermittente incorporata
FEU CLIGNOTANT SPARK avec carte intermittente incorporée
BLINKER SPARK with in-built intermittent card
BLINKER SPARK mit eingebauter Wechselsignalkarte

cod.:ACG7059

ANTENNA SPARK
ANTENNE SPARK
SPARK ANTENNA
SPARK ANTENNE
cod.:ACG5452

FIT SYNCRO

FOTOCELLULE FIT SYNCRO DA PARETE - cod:ACG8026

Portata settabile 15÷30mt 49÷100"

Sono applicabili più coppie ravvicinate tra loro grazie al circuito sincronizzatore.

Aggiungere il **TRASMETTITORE SYNCRO** cod: ACG8028 per più di 2 coppie di fotocellule (fino a 4)

COPPIA DI CESTELLI DA INCASSO PER FIT SYNCRO cod: ACG8051

PHOTOCELLES MURALES FIT SYNCRO - code ACG8026

Portée cloisonnable 15÷30mt

Plusieurs couples sont appliqués, rapprochés les uns des autres grâce au circuit synchronisé.

Ajouter le **TRANSMETTEUR SYNCRO** code ACG8028 s'il existe plus de deux couples de photocellules (jusqu'à 4)

COUPLE DE COFFRETS ENCASTRABLES POUR FIT SYNCRO code ACG8051.

FIT SYNCRO PHOTOCELLS for the wall-installation - code:ACG8026

The range you can set is 15÷30mt 49÷100" You can fit many couples close together thanks to the synchronising circuit.

Add the **SYNCRO TRANSMITTER**, code: ACG8028, for more than 2 photocells couples (up to 4)

COUPLE OF BUILT-IN BOXES FOR THE FIT SYNCRO code: ACG8051

WANDFOTOEZELLEN FIT SYNCRO - Kennnr.:ACG8026

einstellbare Reichweite 15÷30mt 49÷100"

Dank einer Synchronisierereinrichtung sind mehrere sich gegenseitig annähernde Paare möglich.

Bei mehr als 2 Fotozellenpaare (bis 4), den **SENDER SYNCRO** mit Kennnr.: ACG8028 hinzufügen. ACG8028 für mehr als 2 Fotozellenpaare (bis 4 Paare).

PAAR FÜR EINBAUKASTEN FÜR FIT SYNCRO, Kennnr.: ACG8051





automatismi per cancelli
automatic entry systems

R.I.B. S.r.l.
25014 Castenedolo - Brescia - Italy
Via Matteotti, 162
Telefono ++39.030.2135811
Fax ++39.030.21358279 - 21358278
<http://www.ribind.it> - email: ribind@ribind.it



I
F
GB
D

DICHIARAZIONE DI CONFORMITÀ - DECLARATION OF COMPLIANCE DÉCLARATION DE CONFORMITÉ - ÜBEREINSTIMMUNGSERKLÄRUNG

Dichiariamo sotto la nostra responsabilità che l'operatore IDRO è conforme alle seguenti norme e Direttive

L'opérateur IDRO se conforme aux normes suivantes:

We declare under our responsibility that IDRO operator is conform to the following standards:

Wir erklaren das der IDRO den folgenden EN-Normen entspricht

EN 301 489-1	2001	EN 55014-2	1997	EN 61000-6-1	2001
EN 301 489-3	2001	EN 60335-1	2002	EN 61000-6-2	1999
EN 300 220-1	2001	EN 60335-2-103	200X	EN 61000-6-3	2001
EN 300 220-3	2000	EN 61000-3-2	2000	EN 61000-6-4	2001
EN 55014-1	2000	EN 61000-3-3	1995		

Inoltre permette un'installazione a Norme - Permit, en plus, une installation selon les normes suivants

You can also install according to the following rules - Desweiteren genehmigt es eine Installation der folgenden Normen:

EN12453	2000	EN 12445	2002	EN 13241-1	2003
---------	------	----------	------	------------	------

Come richiesto dalle seguenti Direttive - Conformément aux Directives

As is provided by the following Directives - Wie es die folgenden Richtlinien verfügen

93/68/EEC	89/336/EEC	93/68/EEC
73/23/EEC	92/31/EC	99/5/EC

Il presente prodotto non può funzionare in modo indipendente ed è destinato ad essere incorporato in un impianto costituito da ulteriori elementi. Rientra perciò nell'Art. 4 paragrafo 2 della **Direttiva 98/37/CEE (Macchine)** e successive modifiche, per cui segnaliamo il divieto di messa in servizio prima che l'impianto sia stato dichiarato conforme alle disposizioni della Direttiva

Le présent dispositif ne peut fonctionner de manière indépendante, étant prévu pour être intégré à une installation constituée d'autres éléments. Aussi rentre-t-il dans le champ d'application de l'art. 4, paragraphe 2 de la **Directive machines 98/37/CEE** et de ses modifications successives. Sa mise en service est interdite avant que l'installation ait été déclarée conforme aux dispositions prévues par la Directive

This product can not work alone and was designed to be fitted into a system made up of various other elements. Hence, it falls within Article 4, Paragraph 2 of the **EC-Directive 98/37 (Machines)** and following modifications, to which respect we point out the ban on its putting into service before being found compliant with what is provided by the Directive

Dieses Produkt kann nicht allein funktionieren und wurde konstruiert, um in einen von anderen Bestandteilen zusammengesetzten System eingebaut zu werden. Das Produkt fällt deswegen unter Artikel 4, Paragraph 2 der **EWG-Richtlinie 98/37 (Maschinen)** und folgenden

Legal Representative

(Basilio Corradi, Presidente)

- Per la redazione del fascicolo tecnico di installazione nel rispetto della Direttiva Macchine 98/37/CEE, l'installatore può usufruire della modulistica predisposta da RIB e scaricabile all'indirizzo internet <http://www.ribind.it/exe/ribtec.exe>
- Pour la redaction du présente notice technique d'installation a été rédigée dans le respect de la Directive Machines 98/37/CEE. Les formulaires RIB sont à la disposition de l'utilisateur, ils peuvent être téléchargés depuis le site <http://www.ribind.it/exe/ribtecfr.exe>
- For the editing of the technical installation brochure in compliance with the Machine Directive 98/37/CEE, the installer can avail himself of the forms prepared by RIB, that can also be downloaded from the internet address: <http://www.ribind.it/exe/ribtecn.exe>
- Zur Verfassung der technischen Installationsbroschüre laut der Maschinenrichtlinie 98/37/CEE verfügt der Installateur über die von der Firma RIB ausgestellten Vordrucke, die auch von dem Internet unter der Adresse <http://www.ribind.it/exe/ribtecde.exe> downloadet werden können.

IDRO 27/R

IDRO 27/1B

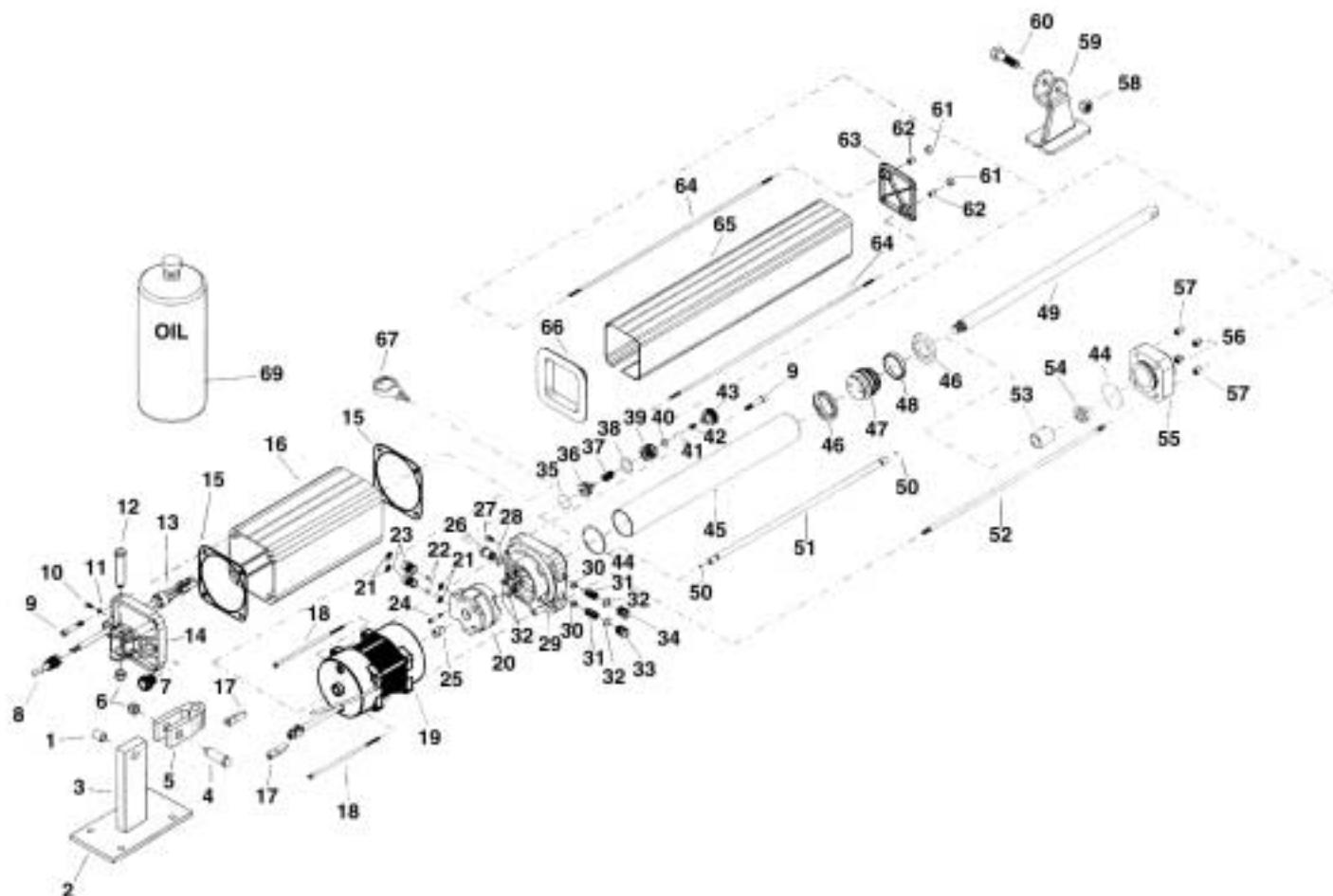

Codice	Denominazione Particolare	Codice	Denominazione Particolare	Codice	Denominazione Particolare
1 - IDR0001	boccola ku 12x14x15	27 - DSB5X10	vite TSPEI M5x10 UNI 5933 zinc.	53 - IDR0059	boccola sinter. Fe 16x22x25 EX-20
2 - IDR0002	piastra 150x80x6 attac.poster.	28 - CTC1604	guarn. OR2031 (7.65x1.78) viton	54 - IDR0060	guarnizione balsele 22x15x5
3 - IDR0003	attacco posteriore 40x15	29 - IDR0053	distributore all.	55 - IDR0061	coper.cil. foro Ø17 lav.
4 - IDR0004	perno attacco posteriore corto	30 - IDR0016	by pass	56 - IDR0044	dado M6 ottone
5 - IDR0005	forcella posteriore oscillante	31 - IDR0017	molla by pass tipo verde	57 - IDR0045	dado doppio M6/M4
6 - IDR0006	dado M8 H12 cieco ottone	32 - CTC1307	guarn. OR2037 (9.25x1.78) viton	58 - DDMM10	dado M10 H7 zinc. tr. UNI5588
7 - IDR0025	tappo di chiusura T.1/4 G S.F.	33 - IDR0018	vite di taratura ottone	59 - IDR0062	attacco ant.piegato F.12 ZN TR
8 - IDR0007	pressacavo 3240 flex LTF9 PG9	34 - IDR0019	vite di taratura alluminio	60 - DTE10X35	vite te M10x35 F.15 8.8 ZN TR.
9 - DTB6X20	vite TCEI M6x20 12.9 DACROMET	35 - CTC1605	guarn. OR2056 (14x1,78) viton	61 - IDR0087	tappo coprivate copristelo
10 - DTB4X8Z	vite TCEI M4x8 zinc.UNI5931	36 - IDR0031	pistoncino pilotaggio	62 - IDR0024	dado copristelo
11 - IDR0008	rondella rame ricotto 4x8x1	37 - IDR0032	molla pistoncino	63 - IDR0088	coperchid copristelo
12 - IDR0009	perno attacco forcella lungo	38 - CTC1606	guarnizione OR119 viton	64 - IDR0047	tir.pri.M4x385 2fil.15mm inox
13 - IDR0080	cavo elettrico da 1 mt	39 - IDR0033	sede di tenuta ottone 1Mt	65 - IDR0048	estruso coprist. mm 735
14 - IDR0027	coperchio post.	40 - IDR0020	guarnizione valvola blocco	66 - IDR0049	cornice nera
15 - IDR0010	guarniz.estruso carcass.90x90	41 - IDR0021	sfera Ø6.35 (1/4") AISI 420	67 - IDR0050	chiave di sblocco
16 - IDR0028	estruso carc. T.MM197	42 - IDR0022	Molla valvola blocco	68 -	
17 - IDR0011	tassello in gomma motore elet.	43 - IDR0034	ghiera ottone Mt	69 - IDR0051	olio rib
18 - IDR1006	tir.TCCR 6.5 M4x146 F.25mm C40	44 - CTC1607	guarn. OR3137 viton nero		
19 - IDR0086	motore elet. 80x45x40 230V 1P	45 - IDR0054	cilindro idr. mm315xØ40		
20 - IDR0052	pompa a lobi 1lt c/fori sp	46 - IDR0055	guarnizione Øe 156		
21 - IDR0012	filtro aspirazione metallo	47 - IDR0056	pistone allum. Ø40 - 11S		
22 - IDR0013	sfera Ø7 (9x32") AISI 420	48 - IDR0057	fascia pistone PTFE Ø40		
23 - IDR0014	tappo aspirazione M12 x 1	49 - IDR0058	stelo crom.16x385		
24 - DTB5X40	vite TCEI M5x40 UNI5931 grezza	50 - CTC1310	guarn. OR2018 (4.47x1.78) viton		
25 - IDR0015	giuntino pompa-motore	51 - IDR0040	tubo colleg. L.332.5		
26 - IDR0029	perno sblocco ottone 1 mt	52 - IDR0041	tir.pri.M6x346 2fil.12mm C40ZN		

IDRO 27Super/R

IDRO 27Super/1B

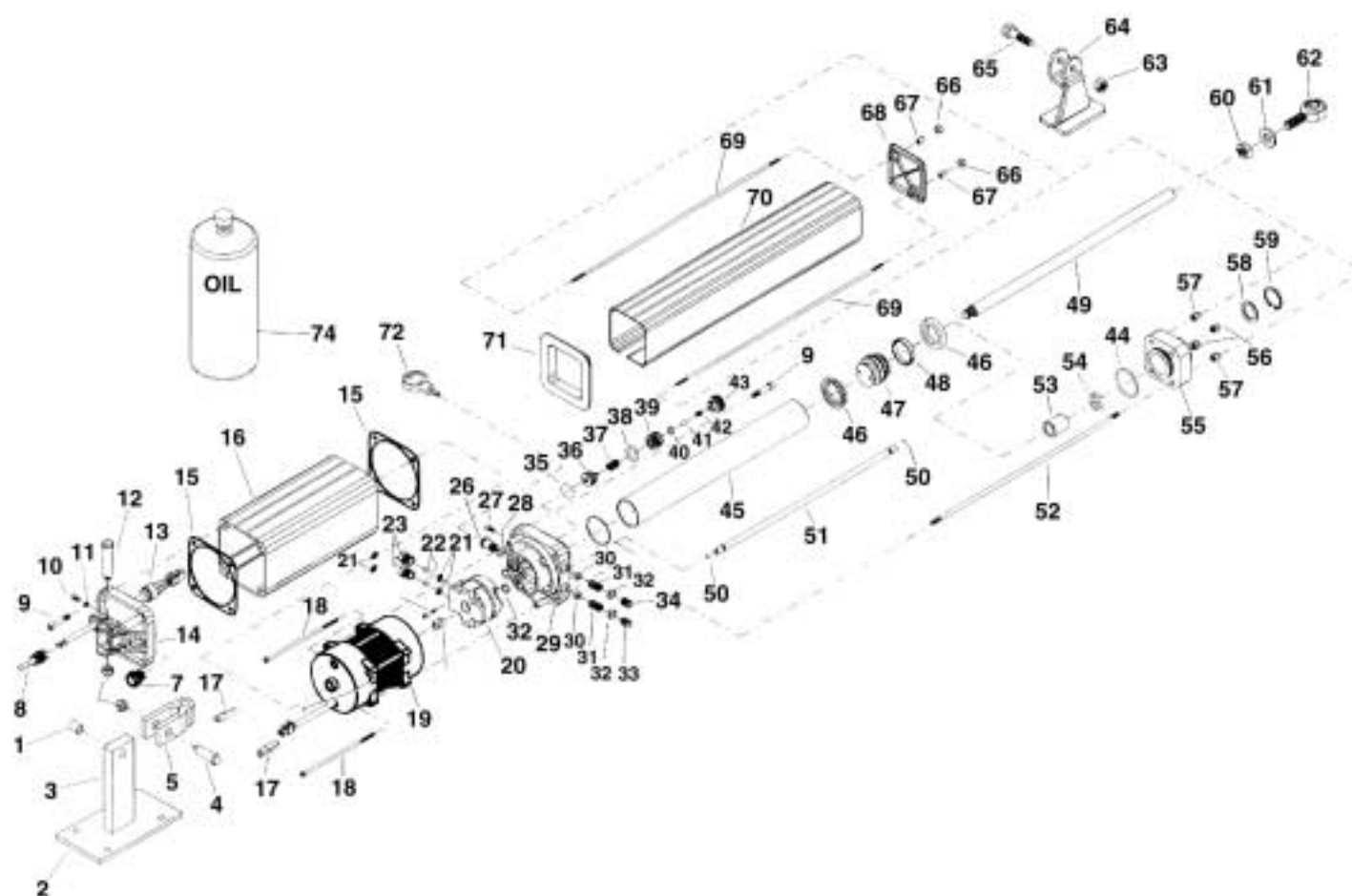

Codice	Denominazione Particolare	Codice	Denominazione Particolare	Codice	Denominazione Particolare
1 - IDR0001	boccola ku 12x14x15	27 - DSB5X10Z	vite TSPEI M5x10 UNI 5933 zinc.	53 - IDR0042	boccola sinter. Fe 20x30x25
2 - IDR0002	piastra 150x80x6 attac.poster.	28 - CTC1651	guarn. OR2031 (7.65x1.78) viton	54 - IDR0083	guarnizione balsele 28x20x7
3 - IDR0003	attacco posteriore 40x15	29 - IDR0030	distributore all. sc	55 - IDR0043	coper. cil. F.20 ht lav.
4 - IDR0004	perno attacco posteriore corto	30 - IDR0016	by pass	56 - IDR0044	dado M6 ottone
5 - IDR0005	forcella posteriore oscillante	31 - IDR0017	molla by pass tipo verde	57 - IDR0045	dado doppio M6/M4
6 - IDR0006	dado M8 H12 cieco ottone	32 - CTC1307	guarn. OR2037 (9.25x1.78) viton	58 - IDR0042	dado M12 basso UNI5589 zinc.
7 - IDR0025	tappo di chiusura T.1/4 G S.F.	33 - IDR0018	vite di taratura ottone	59 - CTC1654	rond.piana 20.3+0.2-0x30x2 zn
8 - IDR0007	pressacavo 3240 flex LTF9 PG9	34 - IDR0019	vite di taratura alluminio	60 - DDBM12Z	dado M12 basso UNI5589 zinc.
9 - DTB6X20	vite tcei M6x20 12.9 DACROMET	35 - CTC1605	guarn. OR2056 (14x1,78) viton	61 - IDR0084	rondella piana 13x27x3 zinc.
10 - DTB4X8Z	vite tcei M4x8 zinc.UNI5931	36 - IDR0031	pistoncino pilotaggio	62 - IDR0023	snodo sferico CM12-M12 DIN648k
11 - IDR0008	rondella rame ricotto 4x8x1	37 - IDR0032	molla pistoncino	63 - IDR0082	dado M12 H7 zinc. tr. UNI5599
12 - IDR0009	perno attacco forcella lungo	38 - CTC1606	guarnizione OR119 viton	64 - IDR0046	attacco ant.piegato F.12 ZN TR
13 - IDR0026	cavo elettrico da 1 mt	39 - IDR0033	sede di tenuta ottone 1Mt	65 - DTE12X35	vite te M12x35 F.15 8.8 ZN TR.
14 - IDR0027	coperchio post.	40 - IDR0020	guarnizione valvola blocco	66 - IDR0087	tappo coprivite copristelo
15 - IDR0010	guarniz.estruso carcass.90x90	41 - IDR0021	sfera Ø6.35 (1/4") AISI 420	67 - IDR0024	dado copristelo
16 - IDR0028	estruso carc. T.MM197	42 - IDR0022	Molla valvola blocco	68 - IDR0088	coperchio copristelo
17 - IDR0011	tassello in gomma motore elet.	43 - IDR0034	ghiera ottone Mt	69 - IDR0047	tir. pri. M4x385 2fil.15mm inox
18 - IDR1006	tir.TCCR 6.5 M4x146 F.25mm C40	44 - CTC1603	guarn. OR2162 (41x1.78) viton	70 - IDR0048	estruso coprist. mm 735
19 - IDR0085	motore elet.80x45x55 ingr.220v	45 - IDR0035	cilindro idr. mm315xØ45	71 - IDR0049	cornice nera
20 - IDR0052	pompa a lobi 1lt c/fori sp	46 - IDR0036	guarnizione Øe 175	72 - IDR0050	chiave di sblocco
21 - IDR0012	filtro aspirazione metallo	47 - IDR0037	pistone allum.Ø45 - 11S	73 -	
22 - IDR0013	sfera Ø7 (9x32") AISI 420	48 - IDR0039	fascia pistone PTFE Ø45	74 - IDR0051	olio rib
23 - IDR0014	tappo aspirazione M12 x 1	49 - IDR0038	stelo crom.100 mm345		
24 - DTB5X40Z	vite TCEI M5x40 UNI5931 grezza	50 - CTC1310	guarn. OR2018 (4.47x1.78) viton		
25 - IDR0015	giuntino pompa-motore	51 - IDR0040	tubo colleg. L.332.5		
26 - IDR0029	perno sblocco ottone 1 mt	52 - IDR0041	tir.pri. M6x346 2fil.12mm C40ZN		

IDRO 39/R

IDRO 39/1B

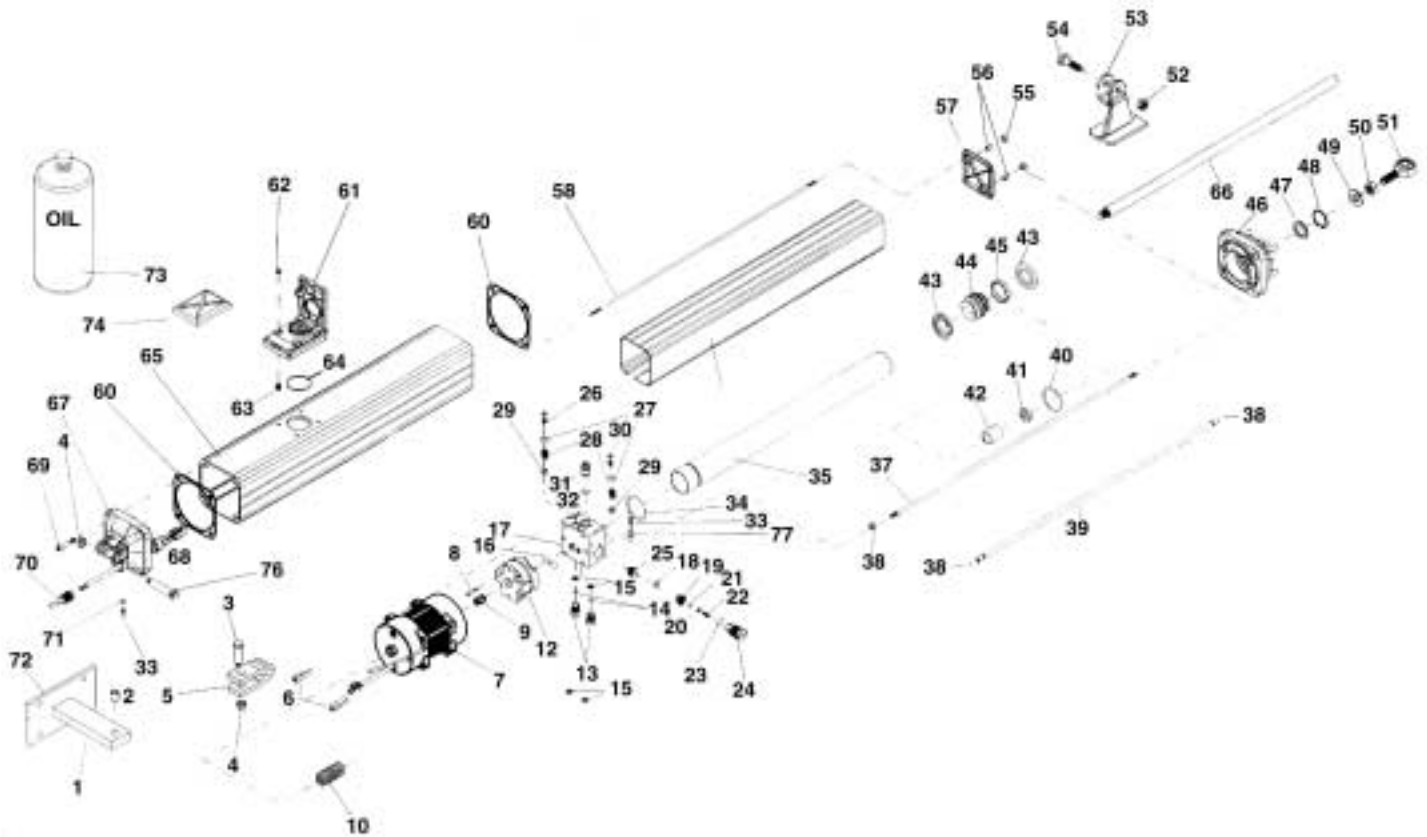

Codice	Denominazione Particolare	Codice	Denominazione Particolare	Codice	Denominazione Particolare
1 - IDR0003	attacco posteriore 40x15	27 - CTC1307	guarnz. OR2037 viton	53 - IDR0046	attacco ant. piegato f.12
2 - IDR0001	boccola KU 12x14x15	28 - IDR0017	molla by pass tipo verde	54 - DTE12X35	vite TE M12x35 F.15 8.8 zn
3 - IDR0004	perno attacco posteriore corto	29 - IDR0016	by pass	55 - IDR0087	tappo coprivite copristelo
4 - IDR0006	dado M8 H12 cieco ottone 2	30 - IDR0018	vite di taratura ottone	56 - IDR0024	dado copristelo
5 - IDR0005	forcella posteriore oscillante	31 - IDR0070	perno sblocco distr.	57 - IDR0088	coperchio copristelo
6 - IDR0011	tassello in gomma motore elettrico	32 - CTC1604	guarn. OR2031 viton	58 - IDR0090	tir. pri M4x378
7 - IDR0085	motore elettrico 80x45x55 230V 1P	33 - DTB4X8Z	vite tcei M4x8 zinc	59 - IDR0075	estruso coprist.
8 - DTB5X40Z	vite TCEI M5x40	34 - CTC1603	guarn. OR2162 viton	60 - IDR0010	guarnizione estruso carcassa 90x90
9 - IDR0015	giuntino pompa motore	35 - IDR0071	cilindro idraulico mm430	61 - IDR0076	sblocco completo
10 - IDR0063	molla motore elettrico	36 - DDMM5Z	dado M5 zinc.	62 - DDC5MA	dado cieco M5 ottone
11 -		37 - IDR0089	tir.pri. M5x460 2fil 12mm	63 - IDR0077	prigioniero per carcassa inox
12 - IDR0065	pompa a lobi 1,5 lt. senza fori	38 - CTC1310	guarn. OR2018 viton	64 - CTC1602	guarniz. OR3156
13 - IDR0014	tappo aspirazione m12x1	39 - IDR0072	guarn. OR2018 viton	65 - IDR0078	estruso carc.
14 - IDR0013	sfera Ø7.14 AISI 420	40 - CTC1601	guarniz. OR2187 viton	66 - IDR0038	stelo cromato mm345
15 - IDR0012	filtro aspirazione metallo	41 - IDR0083	guarniz. balsele 28x20x7	67 - IDR0079	coperchio posteriore
16 - CTC1600	guarnizione OR2025 viton	42 - IDR0042	boccola sinter Fe 20x30x25	68 - IDR0080	cavo elettrico
17 - IDR0066	distributore alluminio sc	43 - IDR0036	guarnizione Øe 175	69 - DTB6X20I	vite TCEI M6x20 inox
18 - CTC1650	guarnizione OR2043	44 - IDR0037	pistone allumin. Ø45	70 - IDR0007	pressacavo 3240 flex
19 - IDR0067	sede di tenuta blocco idraulico	45 - IDR0073	fascia pistone	71 - IDR0008	rondella rame ricotto
20 - IDR0020	guarnizione valvola di blocco	46 - IDR0074	coperchio cilindro grande	72 - IDR0002	piastra 150x80x6 att. pos.
21 - IDR0021	sfera Ø6,35 AISI 420	47 - IDR1042	seeger interno d.30 dacromet	73 - IDR0051	olio rib
22 - IDR0022	molla valvola blocco	48 - CTC1654	rondella piana 13x27x3	74 - IDR0081	piastrina trasporto
23 - CTC1652	guarn. OR2062 viton	49 - IDR0084	Dado M12 Basso UNI5589 zinc.	75 -	
24 - IDR0068	tappo sblocco corto	50 - DDBM12	snodo sferico	76 - IDR0009	perno attacco focella lungo
25 - IDR0069	pistoncino pilotaggio con gola	51 - IDR0023	dado M12 H7 zinc UNI5589	77 - DRL4X12Z	rondella piana 4,3x12x1,5
26 - IDR0019	vite di taratura alluminio	52 - IDR0082			

COMPANY
WITH QUALITY SYSTEM
CERTIFIED BY DNV
=ISO 9001/2000=

RIB
automatismi per cancelli
automatic entry systems

® 25014 CASTENEDOLO (BS)-ITALY
 Via Matteotti, 162
 Telefono ++39.030.2135811
 Fax ++39.030.21358279-21358278
<http://www.ribind.it> - email: ribind@ribind.it

